

# RADAR SENSOR

## 79GHz radar sensor voor voertuig- en personendetectie

- De radar vervangt de veiligheidslus wanneer de slagboom geopend is.
- Bij beveiliging detecteert de radar auto's en/of personen
- Parametrering via app op smartphone met Bluetooth koppeling
- Toepasbaar in alle weersomstandigheden



### Oplossing met 1 radar sensor

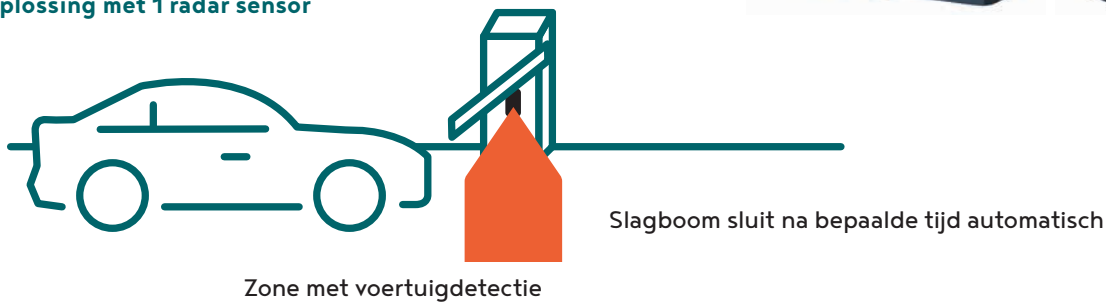

### Oplossing met 2 radar sensoren

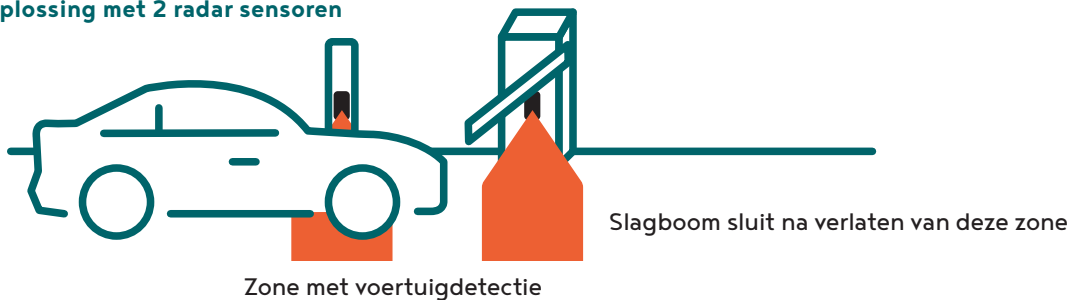

Technische specificaties	
Kabellengte	1 meter (optioneel 5 of 10 meter)
Detectieafstand	van 1 tot 6 meter
Detectiebreedte	van 0,5 tot 1,5 meter - rechts en links
Detectie snelheid	maximum 30 km/u
Led indicatie	Led groen: detectie - Led rood: voeding
Interface	Bluetooth
Beschermingsklasse behuizing	IP65
Bedrijfstemperatuur	-40°C / 85°C
Uitgang	2 solid states relais uitgangen NO-NC
Voedingsspanning	10 / 24Vdc (aanbevolen spanning 12Vdc), 0,2A
Vermogen gebruik	< 2,5W
Werkfrequentie	79Ghz
Afmetingen	73,2 x 107,5 x 18 mm
Gewicht	140g
Certificatie	CE
Garantie	2 jaar
Artikel nummer	4-050503-0008-000



## Afmetingen

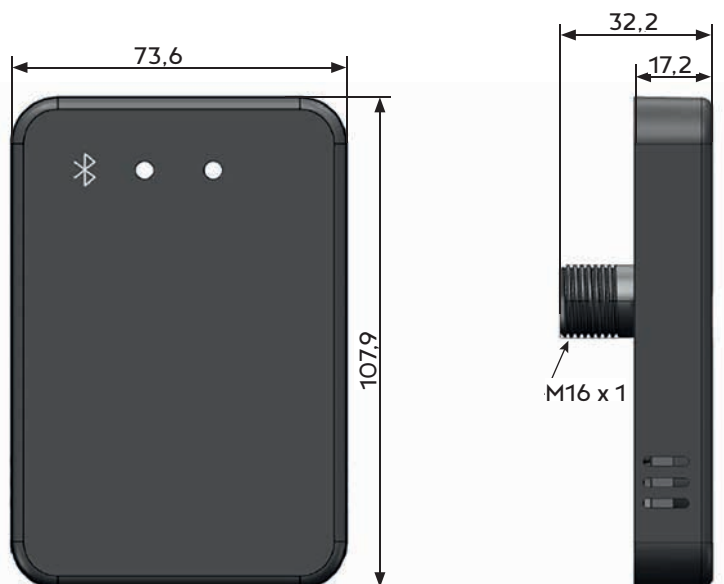

## Montagebeugel horizontaal instelbaar

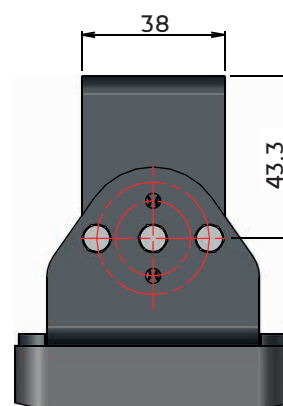
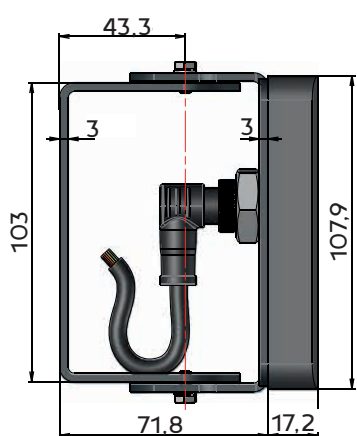

## Montagebeugel verticaal instelbaar

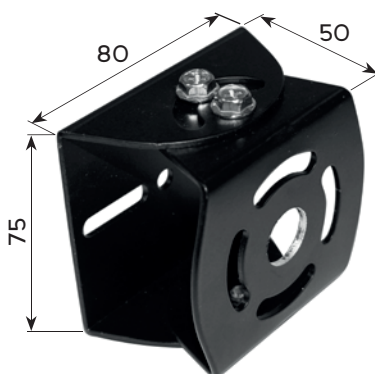

## Opties

5 m kabel met connector	4-050503-0009-000
10 m kabel met connector	4-050503-0010-000
Montagebeugel Horizontaal instelbaar	1-010100-0074-000-716-00
Montagebeugel Verticaal instelbaar	4-050503-0011-000

## Belangrijk

De installatie moet worden uitgevoerd zoals beschreven in de gebruikershandleiding.

De radar is een CE-goedgekeurde sensor maar is geen veiligheidssensor = aanwezigheidsdetectie/bewakingssensor